



16

2016

modèle à l'échelle 1/66

Imprimer sur papier 80g/dm²

NIEUPORT IV G

Apparu début 1911, il fut initialement conçu comme un biplace de compétition. Construit par la suite en série, le type IV G (pour gnôme), trouva vite une clientèle militaire avec les armées d'Italie, de Grande Bretagne et surtout de Russie où près de 300 exemplaires furent construits, surtout en version triplaces.

Cette version, désignée initialement IV M, répondait à une demande de l'armée française. A noter que cette version, malgré une motorisation de 100cv, ne pouvait que difficilement enporter trois hommes et sa charge.

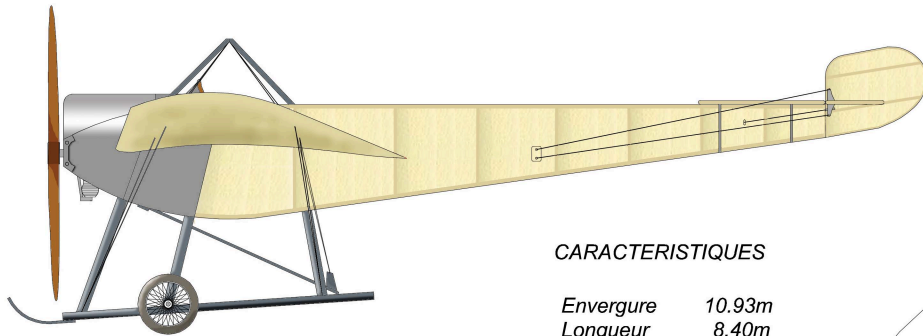

CARACTERISTIQUES

Envergure 10.93m
 Longueur 8.40m
 Surface 18.60m²
 Masse à vide 340kgs
 v max. 140 km/h

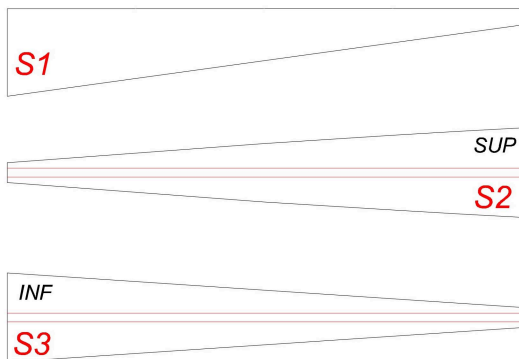

- * intercaler feuille de bristol
- ⊂ rouler et coller bord à bord
- ✂ couper
- # délaminer ou réimpression papier 80g
- * renfort bristol
- ** renfort carton 0.5mm
- *** renfort carton 1mm
- ⊂ replier sur lui même
- ⊙ enrouler

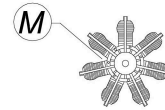
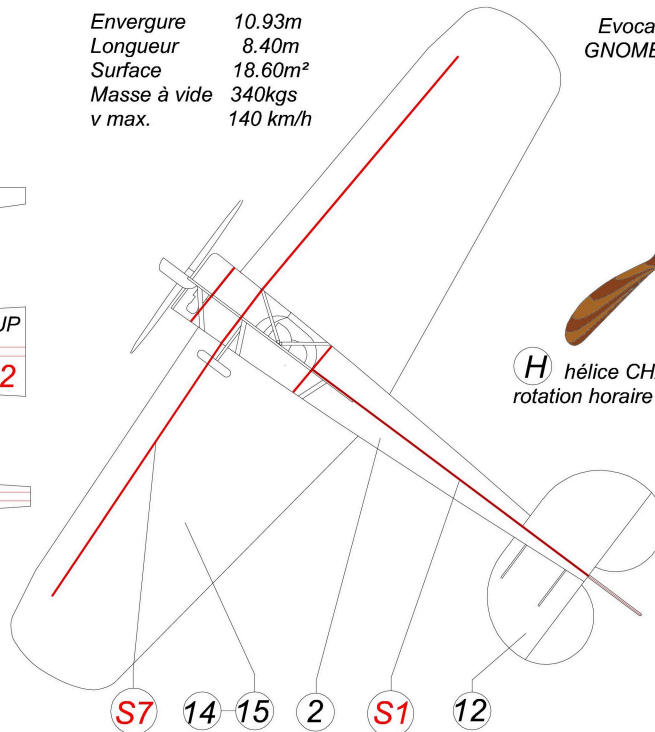

Evocation du moteur Gnome Omega 50cv



H hélice CHAUVIERE rotation horaire vue place pilote

Récapitulatif tiges

cap 3/10 rep: M6 - T7

cap 6/10 rep: 5 - T3 - T5 - T6 - T8 - 3 - 10

cap 8/10 rep: T2

cap 10/10 rep: M8 - T9

alu 20/10 rep: S7

S (structure) contre coller sur carton 1mm

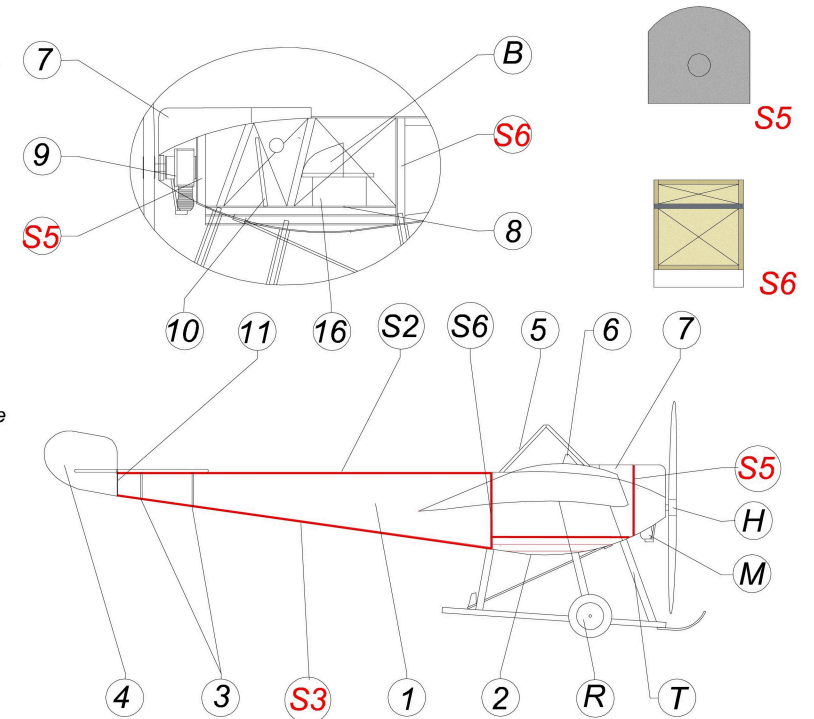

voir détail page 2

Le hangar aux souvenirs

Toute reproduction, modification, même partielle, autre qu'à l'usage purement privé et sans l'accord de l'auteur est interdite.

PLANCHE 1/3

conception Philippe RENNESSON

<http://www.criquet11.eklablog.fr>